

### グリーン購入法適合

### 鍵の掛かるキャビネット型プロジェクターカート。多機能タイプ

シンプルなかの中に、豊富な機能を備え、さらにセキュリティを強化しました。パソコンやプロジェクター、資料を収納したまま蓋を閉め、部屋の隅に移動し授業を終えることができます。

#### 簡単準備

プロジェクターを利用する時はダウンステー扉を開くだけ。使用状態のまま収納できるため、使う時すぐにスタンバイ可能。プロジェクターは最大H145mmまで収納可能。

#### 配線に便利な通線孔

各所に設けられた通線孔で各種ケーブルは、上部棚から下部収納配線まで、すっきりとまとめることが可能です。

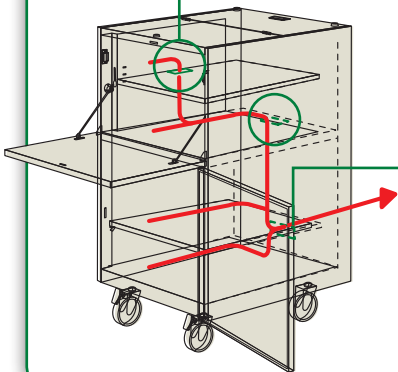

#### 大型キャスター

CP-200のキャスターはφ100の大型を採用。機器や資料を収納した状態でもドアレールやエレベーターの溝などの影響が少なくてすみます。

#### 棚板標準装備

高さ調整可能な標準棚板2枚付属。上段/3段階、下段/9段階に20mmピッチで調整可能。



#### 操作性の高いテーブル

テーブルはパソコン操作を考慮した高さ65cmの丁度良い高さに設定。

#### セキュリティキー

キーホールが3か所に付属。プロジェクターやパソコンを取外す事なく収納。セキュリティは万全。



#### 移動用ハンドル

大型ハンドル付きで移動がスムーズ。

#### スクリーンケース

##### CP-01P (オプション)

掛図スクリーンなどを収納できて、プロジェクターとともに移動可能。



外形寸法(mm)	W141 × H660 × D138
製品質量(kg)	2.8
搭載質量(kg)	10

### 外形寸法図

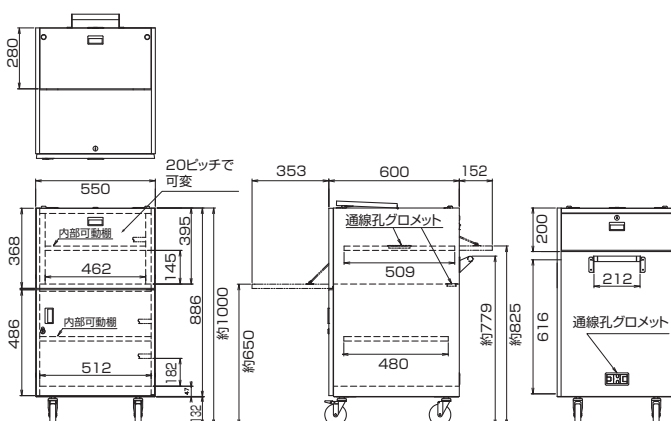

価格はすべてオープンです。

### 仕様

型式	CP-200
外形寸法(mm)	W550 × H1000 × D600
製品質量(kg)	40.6
搭載質量(kg)	各棚板: 15 ダウンステー扉(大): 10 上部収納(底板): 10 下部収納(底): 10
棚板	上部収納用 × 1枚標準装備 下部収納用 × 1枚標準装備
主な素材	スチール
キャスター	φ100 (2輪ストッパー付)