

## いろいろいた 片面タイプ(高脚付 低脚付)

ご使用になる前に、この『取扱説明書』をよくお読みください。特に、「⚠ 注意」は必ずお読みのうえ、正しくお使いください。

この商品は改良のために、仕様を変更する場合があります。このため、同一製品においても『取扱説明書』の記載内容が異なる場合がありますので、製品ごとの『取扱説明書』を混同して使用しないでください。

### ⚠ 注意

⊘	1. もたれかかったり、ぶらさがったり、上に乗ったりしないでください。けがや破損の原因となります。
	2. 平な場所で使用してください。それ以外の場所で使用しますと転倒し、けがや破損の原因となります。
!	3. 移動の際は、横方向から押す様にし、段差等の乗り越えには注意してください。転倒し、けがの原因となります。
	4. 使用中にねじの緩みによるガタツキや揺れが生じた場合は、ねじの締め直しを行ってください。ガタツキや揺れが生じた状態で使用されますとけがや破損の原因となります。

## 1. お使いになる前に

### 部品の種類と数量の確認

部品	数量	部品	数量
支柱	2	固定金具 2	3 (4)
脚	2	板面固定ナット	4
ステー	1	取付ビス	4
板面	1	板面取付タッピンねじ	4
板面固定金具	4	六角棒スパナ	1
支柱キャップ	2	六角穴付きボルト M6×20 3	4
六角穴付きボルト M6×30 1	4	・専用イレーザー	1
ボルトキャップ	4	・マグネット	赤黄 各1
粉受け	1	・専用マーカー	黒赤青 各1

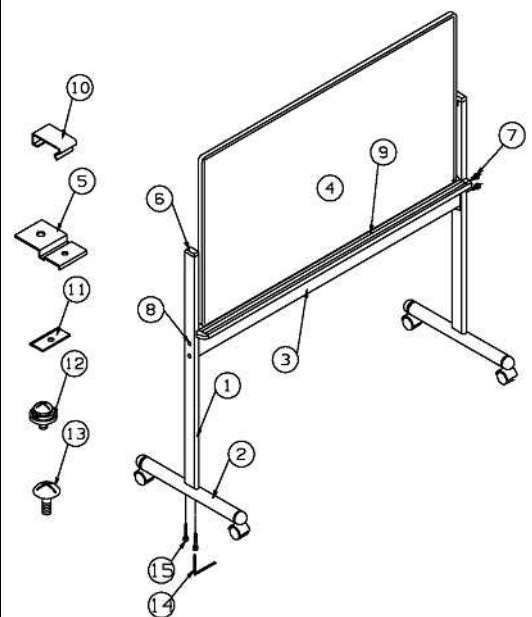

- 1: 六角穴付きボルト M6×30 は、ステーに取り付けてあります。  
 2: 固定金具は、板面サイズ 1200×900 は数量3個、1800×900 は数量4個となっております。  
 3: 六角穴付きボルト M6×20 は、支柱に取り付けてあります。

## 2. 組立方法

### 1 脚と支柱の組立

- 支柱を横にし、六角穴付きボルトM6×20を取り外します。  
取り外した六角穴付きボルトM6×20を利用して、脚を六角棒スパナで強く締め付けてください。

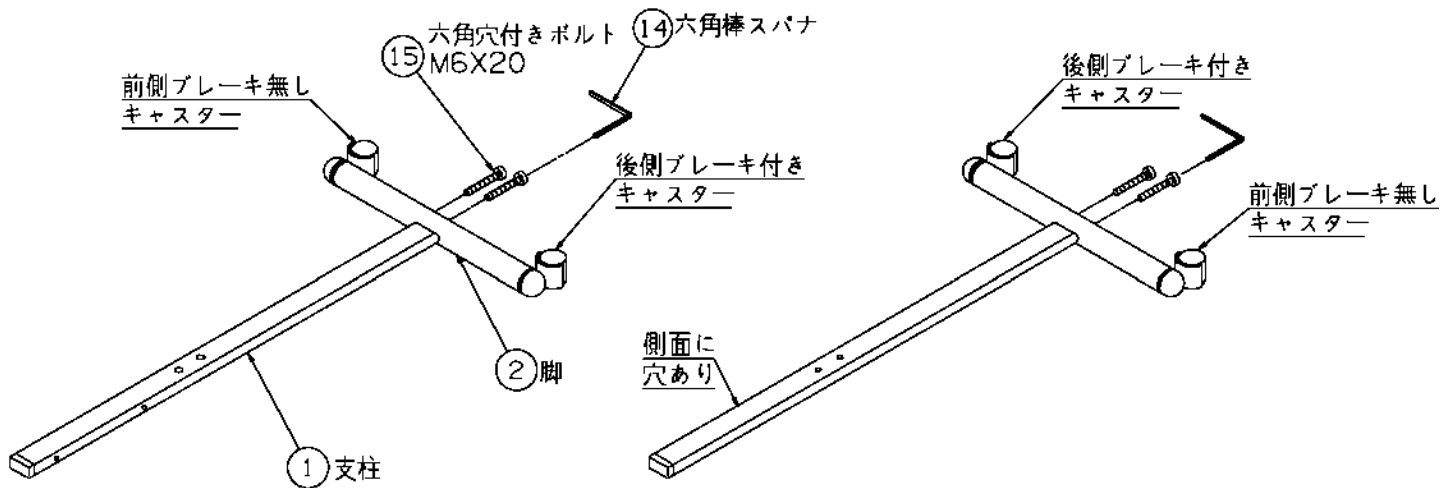

<注>支柱を横にして脚を取付ください。

### 2 ステーの取付け

- ステーの六角穴付きボルトM6×30を取り外します。取り外した六角穴付きボルトM6×30を利用して、支柱を六角棒スパナにて軽く固定してください。この時に支柱の小さい穴を内側、後に穴が来るようにしてください。本体を平らな床に立てて、すべてのねじを強く締め付けてください。その後、ボルトキャップをはめ込んでください。

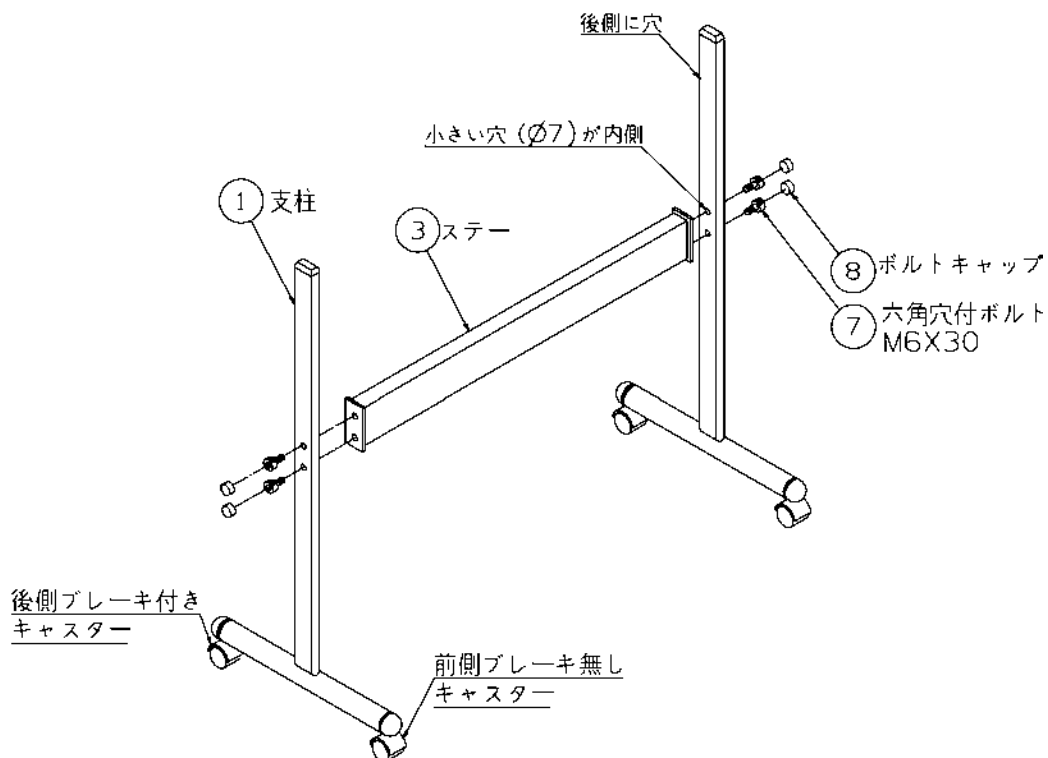

### 3 板面固定金具の取付け

- 板面を裏面が上になるように寝かせ、枠に 板面固定ナットと 取付ビスを使用し、 板面固定金具を下図の位置で仮止めします。

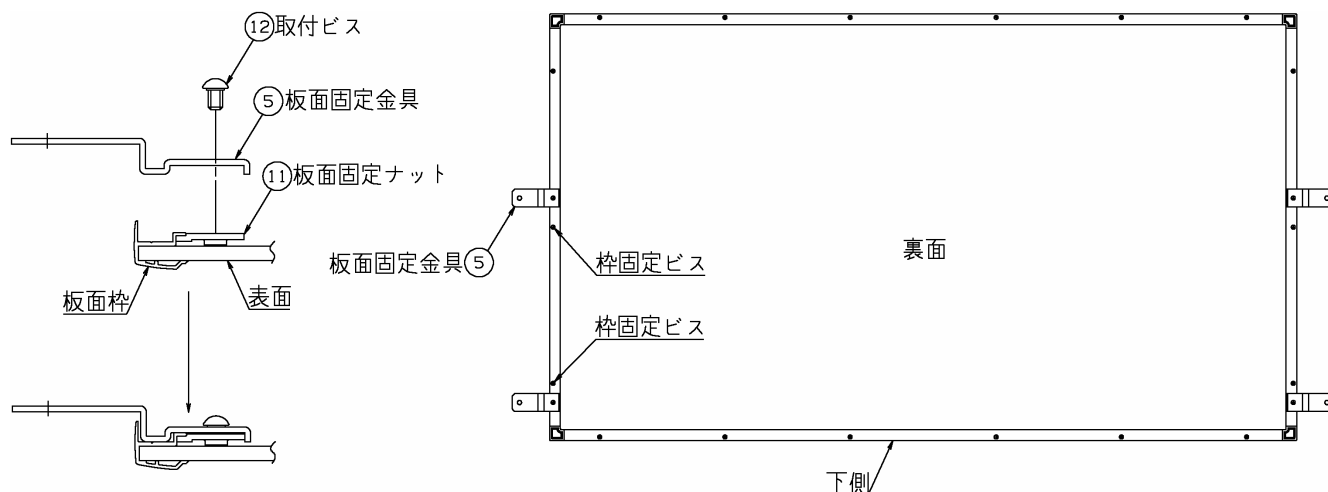

### 4 粉受けの取付け

- 板面の下枠（凸がある枠）を上側にして起こし、凸と 粉受けの凹を合わせ、 固定金具をはめ込み、固定します。

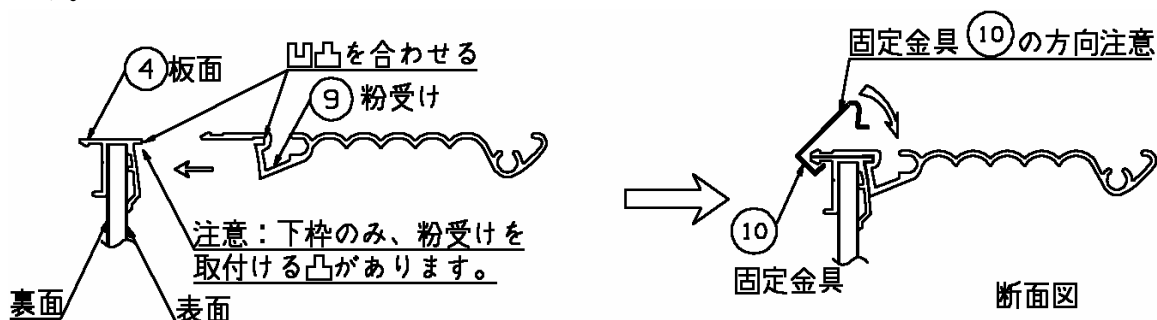

### 4 板面の取付け

- 図のように 粉受けの取り付け済みの 板面を ステーに乗せ、 支柱の裏面の穴に 板面固定金具の穴を合わせます。 板面取付タッピンねじを使用して、 板面固定金具を +ドライバーで確実に締め付けてください。最後に 取付ビスを締め付けます。

\*注意： 板面取付タッピンねじはその特性上、締め付け当初は硬い場合があります。

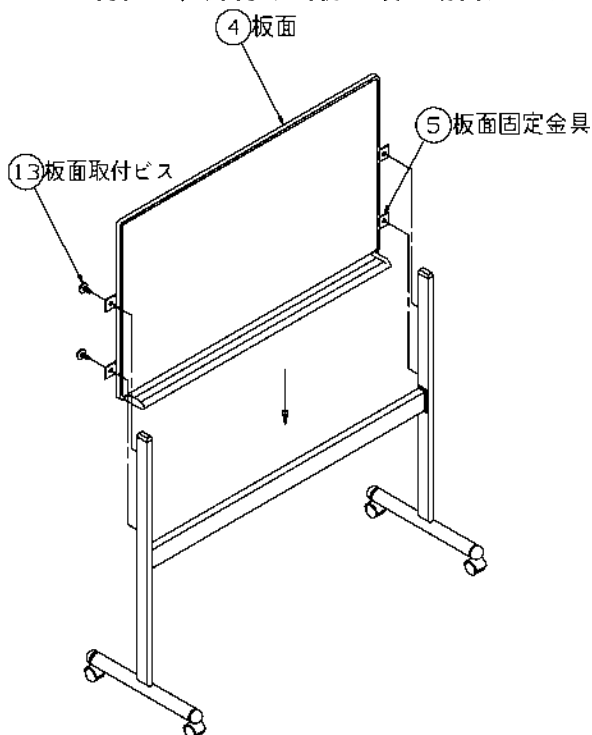

### 3. ご使用方法

#### (1) 設置に際してのご注意

- ・直射日光の当たる場所での使用はさけてください。変色や変形の原因になります。
- ・製品は水のかかる所や、湿度の高い場所での使用はさけてください。さびや変色、変形の原因になります。

#### (2) ご使用方法

- ・板面は専用マーカーをご使用ください。

### 4. お手入れの方法

(1) お手入れは、かたくしぼった雑巾などによる水拭きにて汚れを拭き取ってください。

(2) ベンジン・シンナー等の溶剤や中性洗剤等を使用しないでください。表面の仕上げに傷がつく原因になります。

#### 主要部材の材質

部品名	材質	部品名	材質
板面表面	ホーロー	支柱・脚	スチール
板面裏面	スチール	ステー	スチール
板面芯材	合板	支柱キャップ・脚キャップ	ポリエチレン
板面枠	アルミ	粉受け	アルミ
板面コーナー	ポリアミド	キャスター	ポリアミド
ポルトキャップ	ポリアセタール		

## ■ 故障の場合

修理が必要な場合は、取扱店またはコンタクトセンターまでご連絡ください。

この『取扱説明書』を汚されたり紛失されたりした場合は取扱店またはコンタクトセンターまで連絡して、内容を確認のうえ、請求してください。

この製品を譲渡される場合は、次の所有者にこの説明書をかならず添付して譲渡してください。

## 保証書

品名 いろいろいた 片面タイプ(高脚付 低脚付)

ご購入

取扱店

年月日

住所/TEL

保証期間

本体 1 年

ご購入の日より

1.保証期間内であっても次の場合は有償修理となります。

- (1)この保証書のご提示がない場合。
- (2)保証書に、ご購入の年月日、お客様名、お取扱店名の記入がない場合、および保証書の字句を書換えられた場合。
- (3)ご使用上の誤り、または不当な修理や改造による故障および損傷。
- (4)お買い上げ後の移動、輸送、落下等による故障および損傷。
- (5)火災や天災などによる故障および損傷。

(6)消耗品および付属品の交換の場合。

(7)板面表面の汚れ・損傷に関する修理。

2.その他弊社が有償修理と判断した場合、実費を申し受けます。

■本書にお買い上げ年月日、お客様名、お買い上げ取扱店名が記載されているかお確かめください。万一記入が無い場合は直ちに  
お買い上げ取扱店にお申し出ください。

※この保証書は日本国内においてのみ有効です。

Effective only in Japan

この保証書は本書に明示した期間、条件のもとにおいて無償修理をお約束するものです。

したがって、この保証書によってお客様の法律上の権利を制限するものではありませんので保証期間経過後の修理などについてご不明の場合は、取扱店または、コンタクトセンターにお問い合わせください。

株式会社オーエス  
株式会社オーエスプラス*e*

コンタクトセンター

〒120-0005 東京都足立区綾瀬 3-25-18

TEL:0120-380-495 FAX:0120-380-496

(受付時間:平日 9:00~18:00 ※土日祝日を除く)

E-mail: info@os-worldwide.com

※フリーダイヤルに接続できないお客様は、ご面倒ですが下記電話番号までおかけください。

TEL:03-3629-5211 FAX:03-3629-5214