

組立設置・取扱説明書

お客様へ

このたびは、当社製品をお買い上げいただきまして誠にありがとうございます。

本製品は SONY 製プロジェクターの取付板となります。設置については HP-100 の組立設置・取扱説明書をご参照ください。

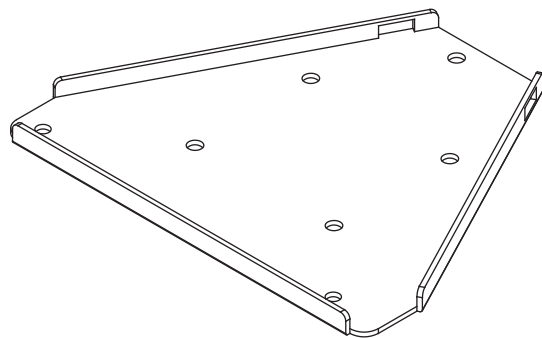

施工業者様へ

お客様の安全のため据置場所の強度には、本機の荷重に耐えるよう十分ご注意ください。

H-P01



■ 設置方法はスマートフォンにて動画でご確認いただけます。

部品の確認

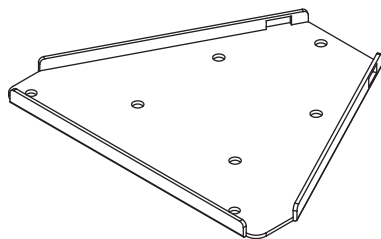

取付板

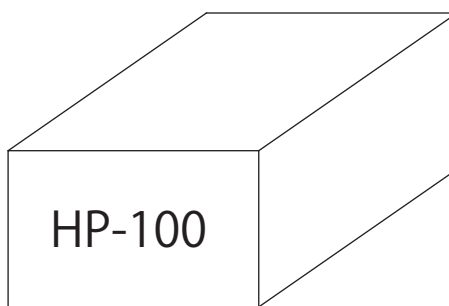

HP-100 (本体別売)

 注意

- HP-100 の組立につきましては HP-100 の設置説明書をご確認ください。
- 搭載可能な SONY 製プロジェクターにつきましては弊社 Web サイトをご確認ください。

■ ご使用前にこの説明書をよくお読みのうえ正しくお使いください。

設置要領

1. 下図を参考にPJ 取付金具から脚をはずします。
2. 取付脚の長さ調整ねじを外してください。

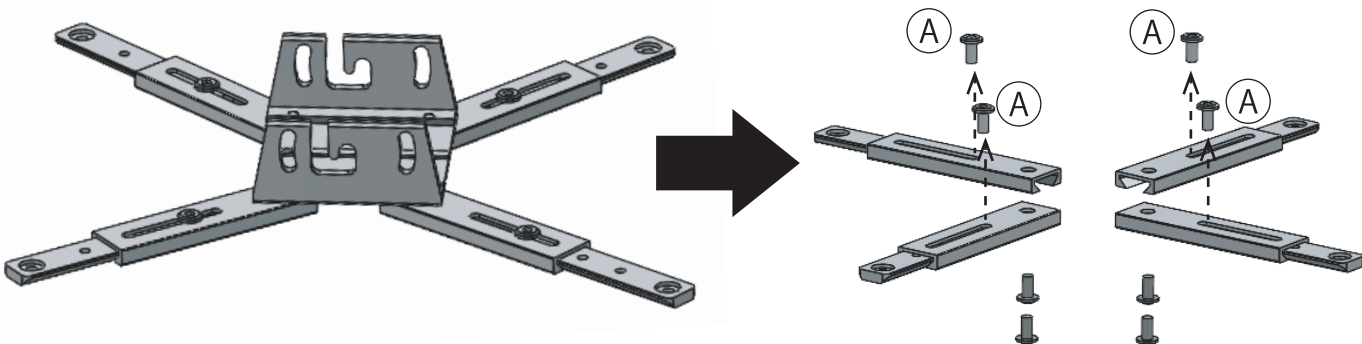

3. 外した取付金具に板を取付けます。(A)のねじをご使用ください。
- ※ 外した脚は使用いたしませんのでお客様で保管をお願いします。

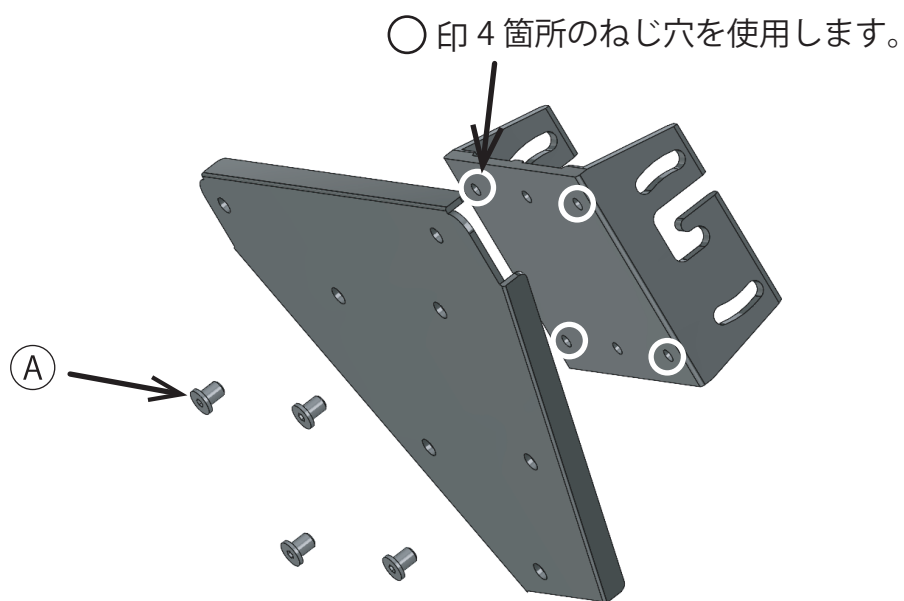

⚠ 注意

- ※ 別途プラスドライバー (#2) をご用意ください。
- ※ プロジェクターを取付ける際はねじを正しくお締めください。

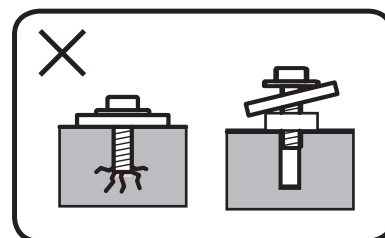
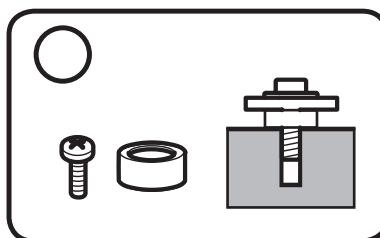

3. 下図を参考にプロジェクターに板を取付けてください。

※ PJ 取付ねじは HP-100 に付属の「PJ 取付ねじセット②」に入っております。

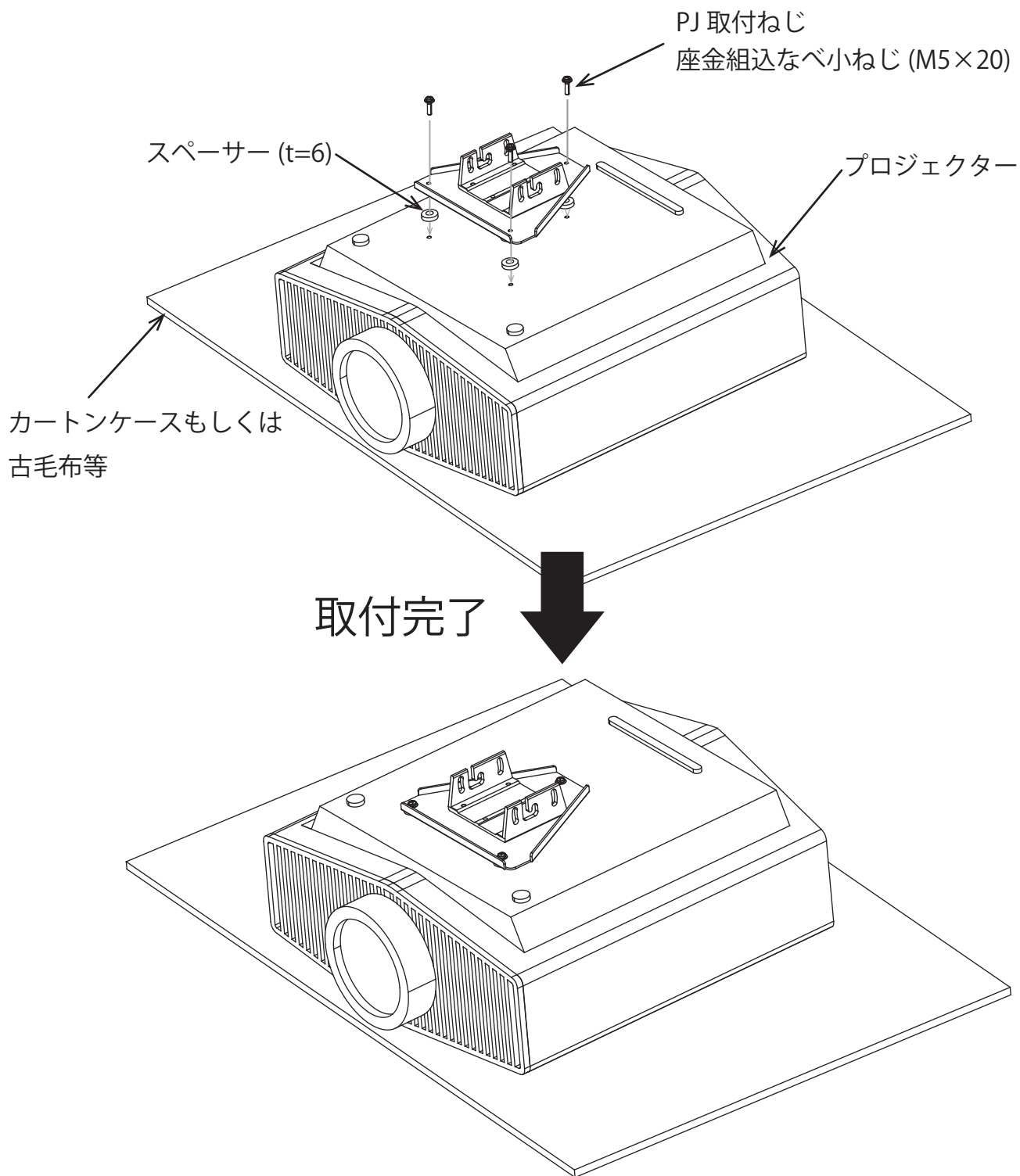

⚠ 注意

すべてのねじが確実に締まっているかご確認ください。
(締付が不十分ですとプロジェクターやハンガーが落下し大変危険です。)

製造販売元 **株式会社 オーエスエム**

連絡先：株式会社オーエス テクニカルサポートセンター
〒557-0063 大阪市西成区南津守 6-5-53

TEL：0120-465-040 FAX：0120-380-496

(受付時間：平日 9：00～17：50 ※土日祝祭日を除く)

E-mail：info@os-worldwide.com